

Vertikalschnitt

Konsole bis 13 Torblätter  
Tor offen

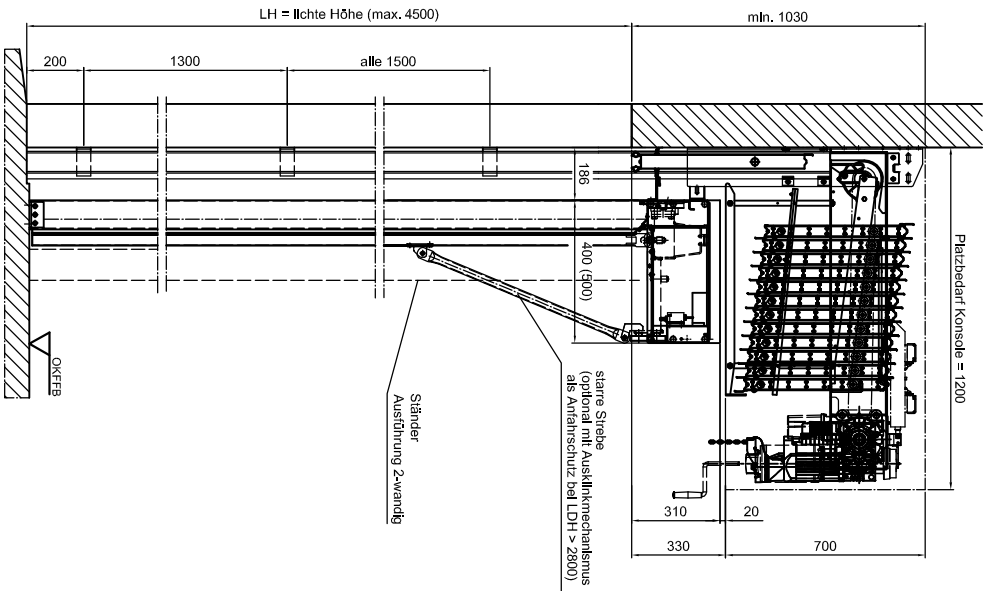

Vertikalschnitt

Konsole bis 7 und bis 11 Torblätter  
Tor offen  
Platzbedarf Konsole Maß A

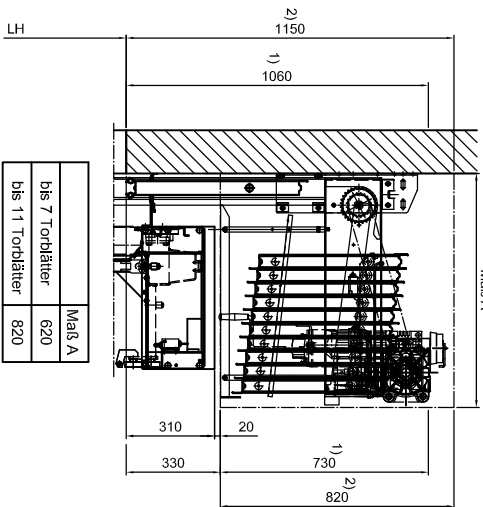

Draufsicht

Konsole bis 13 Torblätter dargestellt  
Tor geschlossen

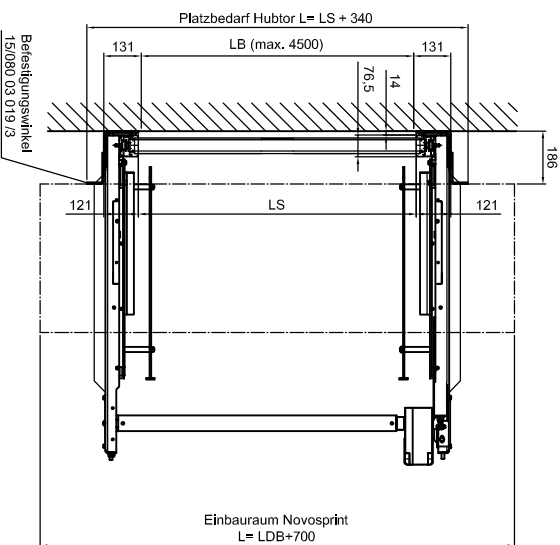

Horizontalschnitt

Ausführung 1-wandig

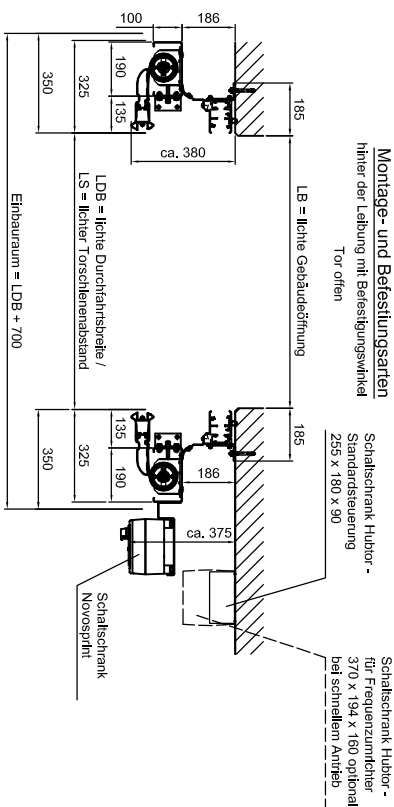

Horizontalschnitt

Ausführung 2-wandig

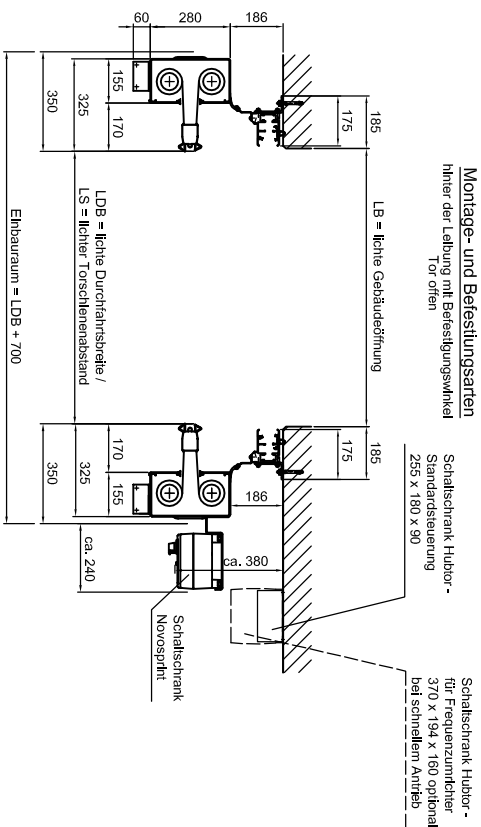

HT 40 mit NOVOSPRINT HSSE

Maßblatt: Torkombination

Technische Änderungen vorbehalten!

1.05/0485

Stand: Jan 2014

CAD:

ht40l-hsse

**BUTZBACH**  
MADE IN GERMANY

Industriestore - Walterstr. 16  
D - 89293 Kellmünz